

|  |   |  |                    |   |       |        |   |        |    |                 |     |
|--|---|--|--------------------|---|-------|--------|---|--------|----|-----------------|-----|
| Indice F :   | F: Création d'un dossier AV3 et mise à jour des plans   |  | Etats de surface : |  |       |        |   |        |    |                 |     |
|  | F: Annule le plans AV53                                 |  |                    |   |       |        |   |        |    |                 |     |
| Indice G :   | G: Modification de la cote de 160 on passe a 170        | <b>umicore</b>   | $1.8\sqrt{\quad}$  |   |       |        |   |        |    |                 |     |
| Indice H :   | H: Modification du nombre de point de clinchage (8->10) |  |                    |   |       |        |   |        |    |                 |     |
| Dessiné par :  | N.GATEAU  | Date :   | 23/09/14           | N.Plan :  | AV3-1 | IND. : | H | Format | A4 | Echelle         | 1/4 |
| Validé par :   |   |  |                    |   |       |        |   |        |    | feuille 1 sur 5 |     |
| <small>Ce plan est la propriété de la société UMICORE FRANCE et ne peut être reproduit sans son autorisation</small> |   |  |                    |   |       |        |   |        |    |                 |     |
| <b>COUVERTURE ARDOISE CHATIERE A JONCS CH3T</b>  |   |  |                    |   |       |        |   |        |    |                 |     |

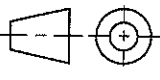

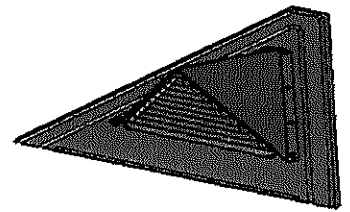

Toutes les côtes sont exprimées en mm.  
Tolérance générale +/- 1 mm , +/- 2°, épaisseur tôle +/- 0.02mm

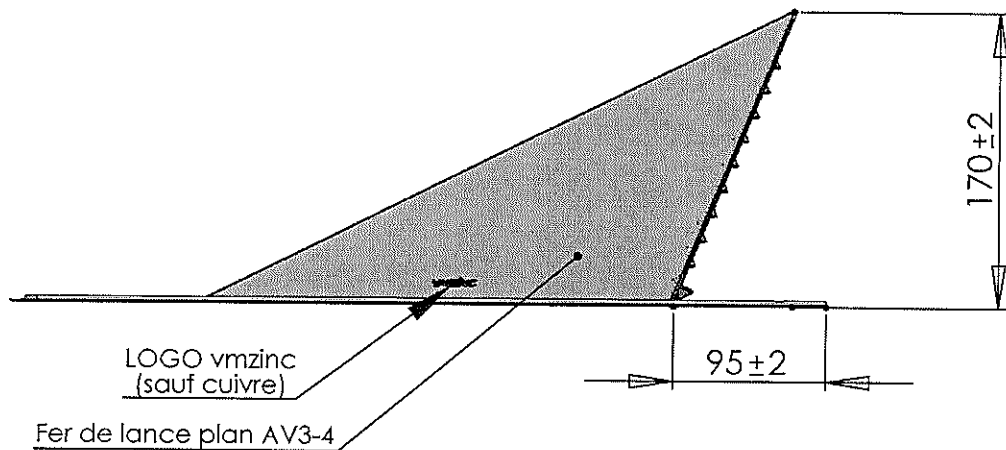
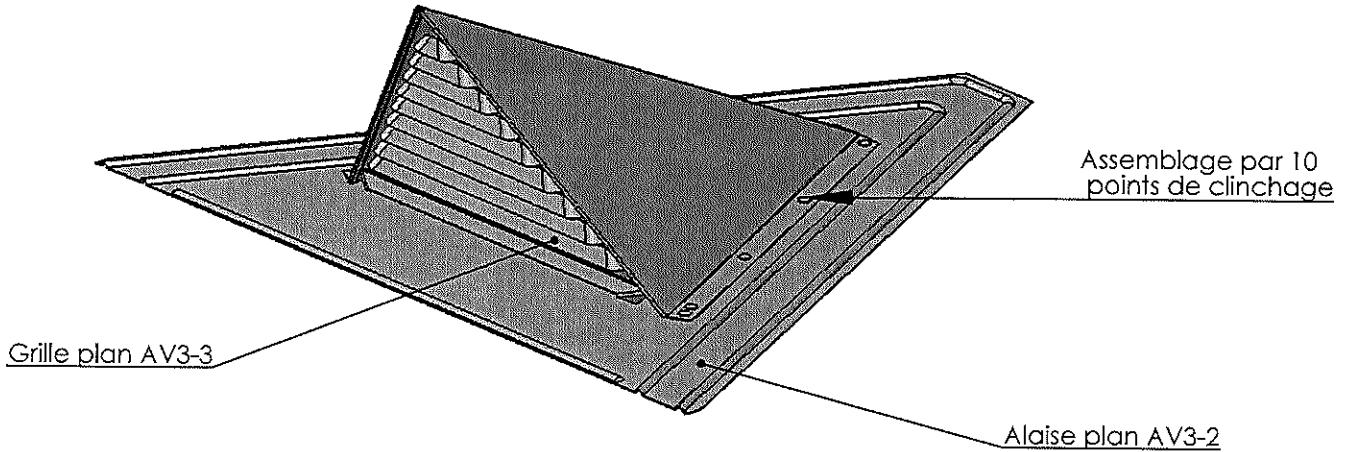

Section grille : 85 cm<sup>2</sup>

| Code produit | Désignation | Matière | Epaisseur                | Poids  |
|--------------|-------------|---------|--------------------------|--------|
| 211734000    | CH3T        | Nat     | 0.6                      | 0.87Kg |
| 211736000    | PCH3T       | AZ      | 0.6                      | 0.87Kg |
| 220000174    | QCH3T       | QTZ     | 0.65                     | 0.93Kg |
| 220003467    | UCH3T       | Cu      | 0.6(sauf Grille ep 0.55) | 0.86Kg |

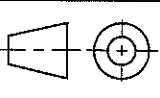
|  |        |  |  |   |           |             |
|--|--------|--|--|---|-----------|-------------|
| Indice: A : creation                                     |        |                                      | Etats de surface :<br> |  |           |             |
| B : modification du nombre de point de clinchage (8->10) |        |  |  |   |           |             |
| ajout du plan AV55                                       |        |  |  |   |           |             |
| C : modification de la cote de 95 qui passe a 87         |        | <small>Ce plan est la propriété de la société UMICORE FRANCE et ne peut être reproduit sans son autorisation</small> |  |   |           |             |
| Dessiné par : NGT  | Visa : | Date : 06/10/14  | N.Plan : AV12  | IND. : C  | Format A4 | Echelle 1/1 |
| Validé par : R&D   |        | <small>feuille 1 sur 1</small>   |  |   |           |             |

## CHATIERE A JONCS UCH3R-CH3R

Toutes les cotes sont exprimées en mm.  
Tolérance générale +/- 1 mm , +/- 2°, épaisseur tôle +/- 0.02mm

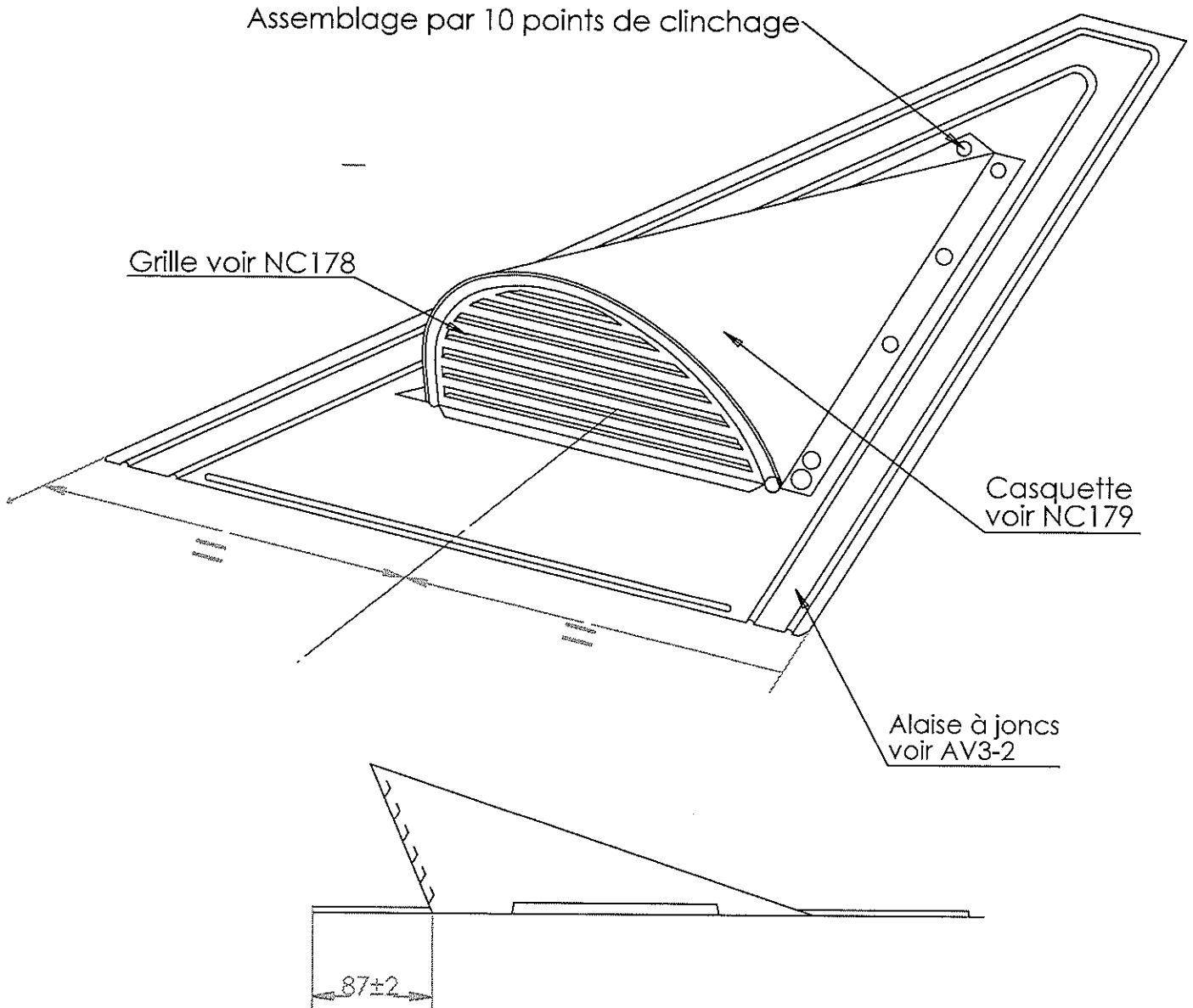

| Code produit | Designation            | Matière | Epaisseur |
|--------------|------------------------|---------|-----------|
| 220003470    | CHATIERE A JONCS UCH3R | Cu      | 0,6       |
| 211735000    | CHATIERE A JONCS CH3R  | Nat     | 0,6       |
| 211738000    | CHATIERE A JONCS CH3R  | ATZ     | 0,6       |

527

Date:  
28/03/01N Plan:  
NC 179IND.  
ACASQUETTE  
CHATIERE UCH3R – UCH4R

Usine de Bray

Toutes les cotes sont exprimées en mm

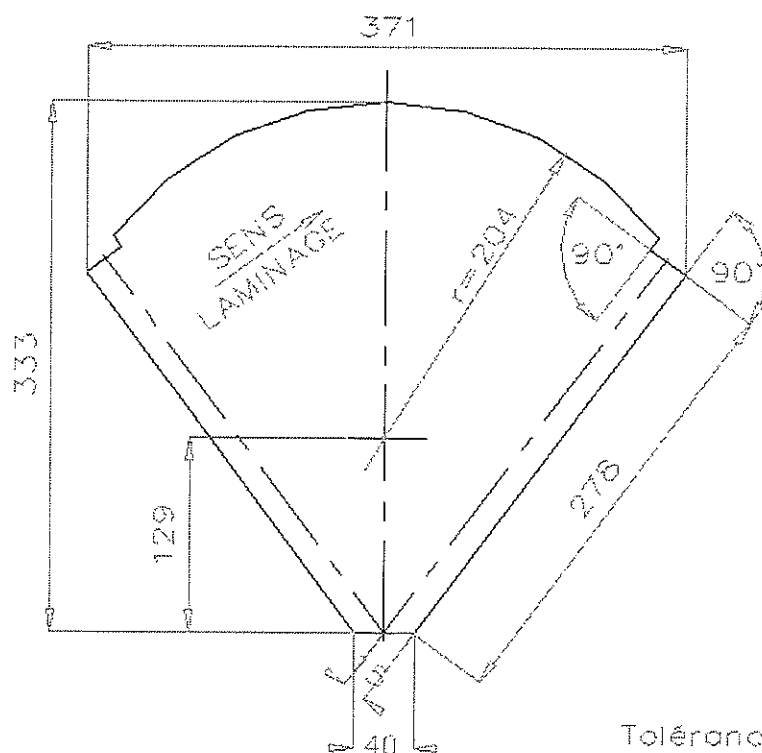
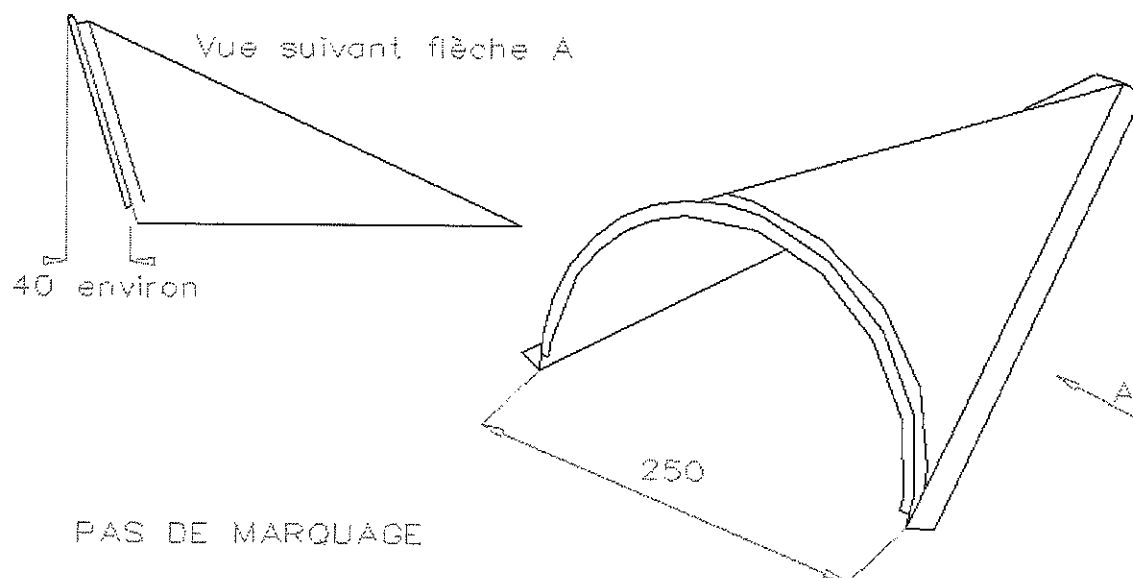
Tolérances générales :  $\pm 1$ 

| Matière | épaisseur | à partir rouleau | sous produit de | N° de gamme |
|---------|-----------|------------------|-----------------|-------------|
| Cuivre  | 0.60      | largeur 400      | AV55 – 56       | 99346       |

COUPE A-A

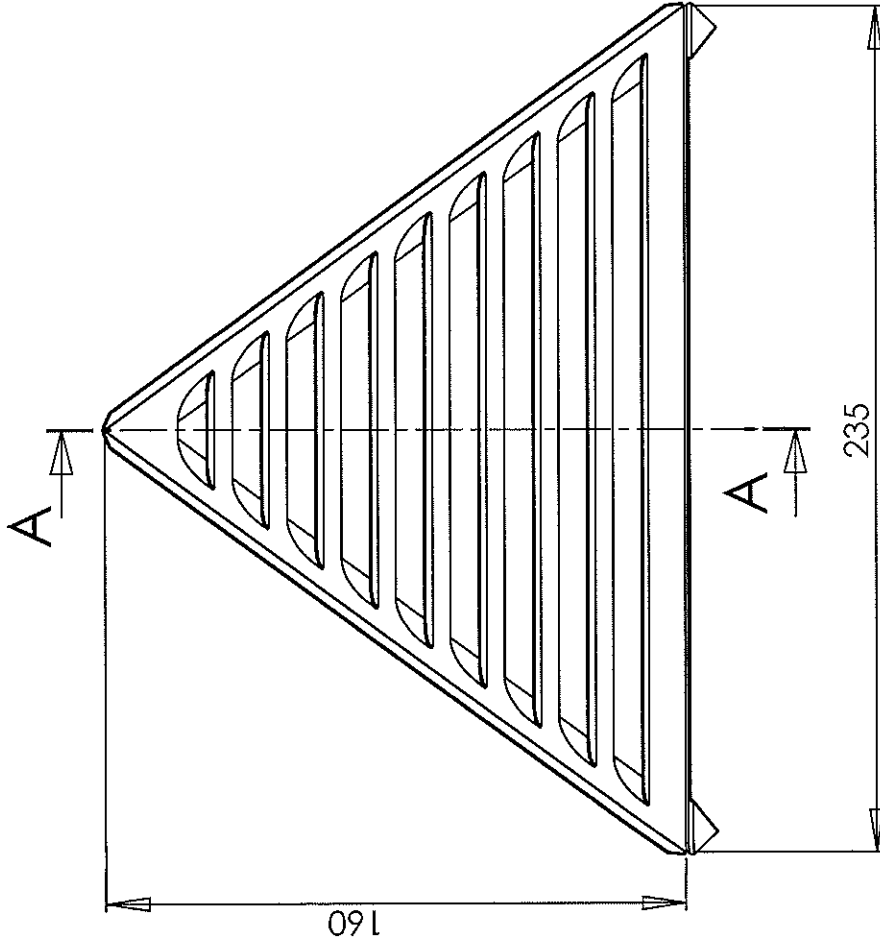

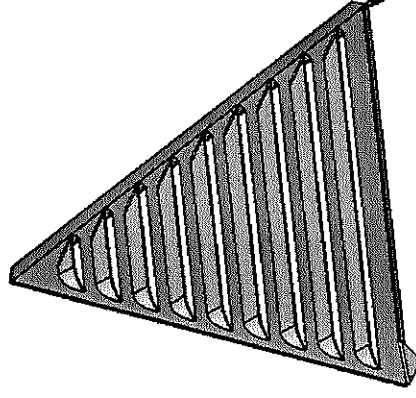
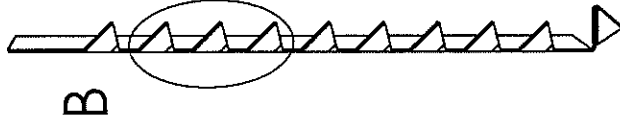
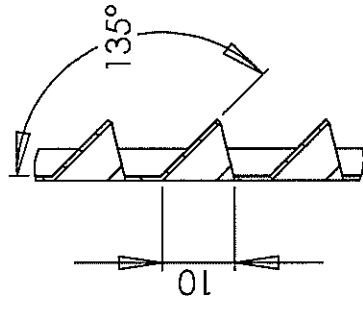

DÉTAIL B  
ECHELLE 1 : 1



Toutes les cotes sont exprimées en mm.  
Tolérance générale +/- 1 mm, +/- 3°, épaisseur tôle +/- 0.02mm

Pièce réalisée à partir d'un rouleau de largeur 190mm

|  |  |  |  |   |  |
|--|--|--|--|---|--|
| indice F : F: Création, Annule et remplace le plan NC14 et NC157<br>F: Passage à l'indice F du dossier AV3           |  | Etats de surface :  |  |  |  |
| Dessiné par : NLGATEAU   |  | umicore             |  | Format A4   |  |
| Validé par :   |  | N.Plan : AV3-3   |  | Echelle 1/2   |  |
| Date : 08/01/10  |  | IND.: F  |  |   |  |
| <b>GRILLE CHATIERE 750 T</b>   |  |  |  |   |  |
| <small>Ce plan est la propriété de la société UMICORE FRANCE et ne peut être reproduit sans son autorisation</small> |  |  |  |   |  |
| <small>Feuille 3 sur 3</small>   |  |  |  |   |  |

| Code produit | Désignation     | Matière | Epai. | Poids  |
|--------------|-----------------|---------|-------|--------|
| 999084020    | Grille chatière | Nat     | 0.6   | 0.1Kg  |
| 999085020    | Grille chatière | AZ      | 0.6   | 0.1Kg  |
| 999154020    | Grille chatière | QTZ     | 0.65  | 0.11Kg |
| 999344020    | Grille chatière | Cu      | 0.55  | 0.09Kg |

Tolérance générale +/- 1 mm, +/- 3°, épaisseur tôle +/- 0.02mm  
Toutes les cotes sont exprimées en mm.

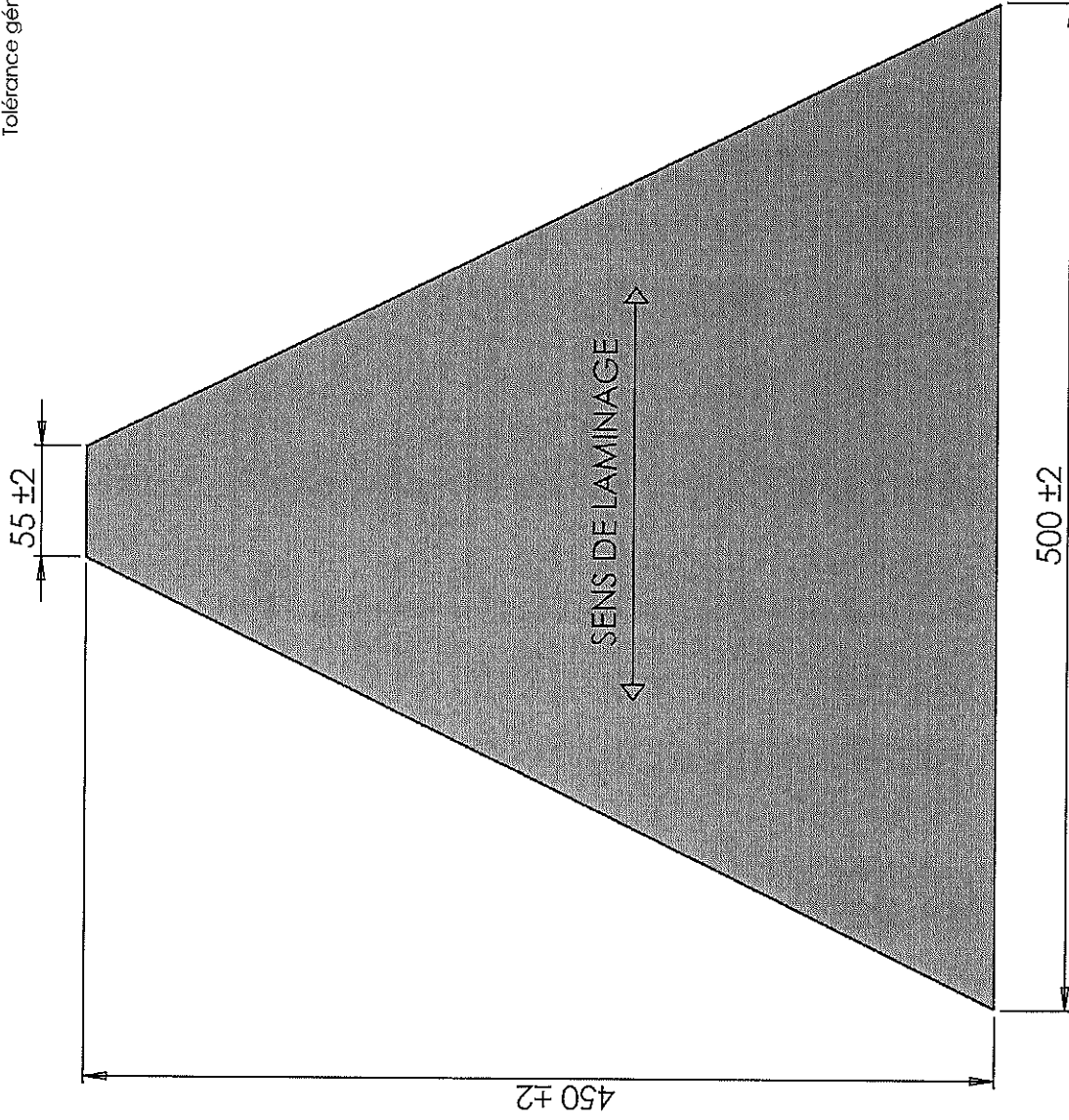

| Code produit | Désignation        | Matière | Epai.  | Poids  |
|--------------|--------------------|---------|--------|--------|
| 999062010    | Flan alaise à jons | Nat     | 0,60mm | 0,49Kg |
| 999188010    | Flan alaise à jons | ATZ     | 0,60mm | 0,49Kg |
| 999228010    | Flan alaise à jons | QTZ     | 0,65mm | 0,54Kg |
| 999343010    | Flan alaise à jons | Cu      | 0,60mm | 0,49Kg |

|  |   |  |  |                |                    |             |              |                  |
|--|---|--|--|----------------|--------------------|-------------|--------------|------------------|
| Indices: A: Création   |   |  |  |                |                    |             |              |                  |
| Indices: B:  |   |  |  | <b>umicore</b> | N.Plans :<br>AV3-5 | IND. :<br>A | Format<br>A4 | Echelle<br>1/3,5 |
| Indices: C:  |   |  |  |                |                    |             |              |                  |
| Indices: D:  | FLAN ALAISE CHATIERES CH3T-CH3R-PCH3T-PCH3R-QCH3T |  |  |                |                    |             |              |                  |
| Ce plan est la propriété de la société UMICORE FRANCE et ne peut être reproduit sans son autorisation. |   |  |  |                |                    |             |              |                  |
| mise en plan métriques A4 version 4 du 03/04/05 ( SolidWorks )   |   |  |  |                |                    |             |              |                  |
| feuille 5 sur 5  |   |  |  |                |                    |             |              |                  |

627

Date:  
13/1/01N.Plan:  
NC 178IND.  
B

## GRILLE DE CHATIERE UCH3R - UCH4R

Usine de Broy

Toutes les cotes sont exprimées en mm

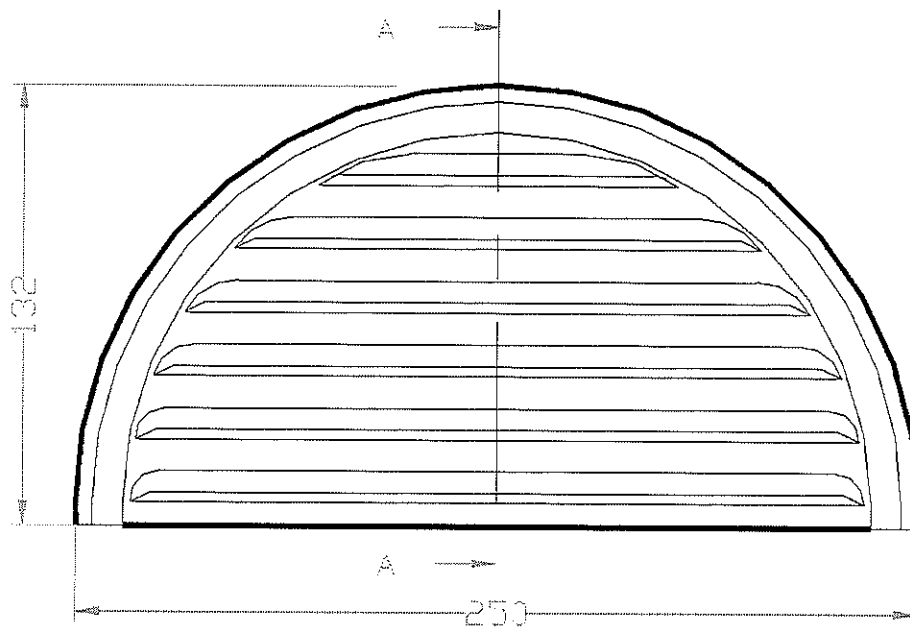

coupe AA

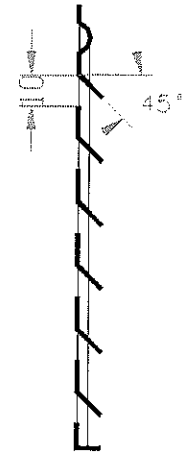

| Matière | épaisseur | à partir flan | sous produit de | N° de gamme |
|---------|-----------|---------------|-----------------|-------------|
| Cuivre  | 0.60      | 160x280       | AV55 - 56       | 99347       |